



The 30th Annual Meeting of the Japanese Society of Dysphagia Rehabilitation

第30回

日本摂食嚥下リハビリテーション学会

学術大会

First and Last and Always

いつも かわらず

開催趣意書

～各種協力をお願い～

福岡国際会議場  
FUKUOKA  
INTERNATIONAL  
CONGRESS CENTER

福岡国際会議場  
FUKUOKA INTERNATIONAL  
CONGRESS CENTER





## 第 30 回

# 日本摂食嚥下リハビリテーション学会学術大会

The 30th annual Meeting of the Japanese Society of Dysphagia Rehabilitation

First and Last and Always いつもかわらず

開催趣意書 -各種協力のお願い-

- 共催セミナー
- 各種協賛広告
- 各種展示
- 寄 付 金

会 期：2024 年 8 月 30 日（金）～31 日（土）

学 会 場：福岡国際会議場・マリンメッセ福岡 B 館・福岡サンパレスホテル

大 会 長：弘中祥司（昭和大学歯学部口腔衛生学講座 教授）

実行委員長：藤井 航（九州歯科大学歯学部口腔保健学科多職種連携ユニット 教授）

## ご挨拶



貴社に於かれましては益々清栄のこととお慶び申し上げます。  
平素より種々にわたりましてご高配を賜り、厚く御礼申し上げます。

この度、一般社団法人 日本摂食嚥下リハビリテーション学会第30回学術大会の大会長にご推挙いただき、2024年8月30日(金)、31日(土)の両日にわたり、福岡県福岡市にごございます「福岡国際会議場・マリンメッセ福岡B館・福岡サンパレスホテル」におきまして学術大会を開催する運びとなりました。もとより微力ではございますが、全力でこの重責を果たす所存です。皆様のご指導・ご協力を賜りますよう衷心よりお願い申し上げます。

本学術大会は「First and Last and Always いつも かわらず」をメインテーマとして掲げております。本学会で積み上げた摂食嚥下リハビリテーションの30年間の歴史を振り返りつつ、創成期(First)での苦難、最先端の研究(Last)そして今は定説となった技術(Always)を2日間でダイジェストし、患者さんにとっては「いつも かわらない」生活の視点を、多職種だけの視点だけではなく、展示企業さん、患者団体等も一緒に作り上げ、アジアだけではなく、世界にも発信できる学会にしたいと考えております。

当講座では、第1回(昭和大学上條講堂)の故 金子芳洋教授、第5回(神奈川県民ホール)の向井美恵教授、そして私どもの第30回(福岡国際会議場)と、講座単位では最多の開催を行なっております。また、意外な事に九州での開催は第9回からの2回目、21年ぶりとなっております。福岡県は食文化も独自性があり、とても豊かで魅力的であります。また福岡国際会議場への交通のアクセスも全国だけではなく全世界からも抜群に良い立地となっております。年々暑くなっている夏の開催となりますが、皆さまの学問への熱意を受け止めまして、準備委員会一同、鋭意準備を進めてまいりたいと思っております。

現在、誠心誠意、盛況な大会となりますよう準備を進めておりますが、学術大会の開催には何分にも諸経費が嵩みます。本大会の開催にあたり、この趣旨にご理解とご支援の程をお願い申し上げ、格別のご高配を賜りますれば幸甚に存じます。

本来ならば、ご拝眉のうえお願い申し上げるところではございますが、まずは書面にてお願いさせていただきます。末筆ながら、皆様の益々のご健勝をお祈り申し上げます。

第30回日本摂食嚥下リハビリテーション学会学術大会  
大会長 弘中祥司  
(昭和大学歯学部口腔衛生学講座)

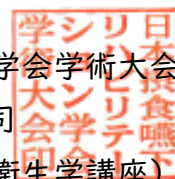

## 開 催 概 要

1. 会議の名称 (和文) 第30回日本摂食嚥下リハビリテーション学会学術大会  
(英文) The 30th annual Meeting of the Japanese Society of Dysphagia Rehabilitation
2. 大会長 弘中祥司 (昭和大学歯学部口腔衛生学講座 教授)
3. 実行委員長 藤井 航 (九州歯科大学歯学部口腔保健学科多職種連携ユニット 教授)
4. 準備委員長 渡邊賢礼 (昭和大学歯学部口腔衛生学講座 講師)
5. 会 期 2024年8月30日(金)・31日(土)
6. 会 場 福岡国際会議場・マリンメッセ福岡B館・福岡サンパレスホテル  
(福岡市博多区石城町2-1)
7. 大会 WEB <https://jsdr.jp/30/>
8. 会議開催計画の概要
  - 1) テーマ First and Last and Always いつも かわらず
  - 2) 学術集会プログラム (予定)
    - (1)大会長講演 (2)特別講演 (3)海外招待講演 (4)教育講演 (5)シンポジウム
    - (6)パネルディスカッション (7)一般演題講演 (口演、ポスター) (8)共催セミナー
  - 3) 参加者予定数 8,000名
9. 学術大会運営事務局  
(一財)口腔保健協会コンベンション事業部内  
〒170-0003 東京都豊島区駒込1-43-9 駒込TSビル402  
TEL 03-3947-8761 FAX 03-3947-8341 E-mail [jsdr30@kokuhoken.jp](mailto:jsdr30@kokuhoken.jp)

### ★★★各種締切・申込方法・お支払いについて★★★

- [締切] 2月29日(木) 共催セミナー  
5月10日(金) プログラム抄録集広告掲載、ポケットプログラム集広告掲載  
5月31日(金) 企業展示・書籍展示会  
7月31日(水) ホームページバナー広告、動画広告、寄付金
- [申込] 全てのご協賛に関する申込は大会HP内の「企業の方々へ」 <https://jsdr.jp/30/sp/> より  
お手続き願います。
- [支払] お支払いにつきましては後日、ご請求書を発行させていただきますので、お待ちくださいますよう、お願いいたします。

# 収支予算案

収入の部					支出の部		
摘要	単価	数量	単位	金額	摘要	数量	金額
I 参加費収入		8,000	名	92,390,000	I 事前準備費	1 式	10,680,200
事前参加登録					事務局人件費		3,124,000
1 会員	10,000	4,500	名	45,000,000	協賛関係費（展示・共催事務局費含む）		2,310,000
2 非会員	11,000	1,000	名	11,000,000	旅費・一般郵送費・会議費・備品費用など		746,200
3 学生	3,000	50	名	150,000	その他事務局準備費		4,500,000
当日参加登録					II 製作費	1 式	30,695,000
1 会員	11,000	1,000	名	11,000,000	抄録集・ポケットプログラム制作費		13,500,000
2 非会員	12,000	500	名	6,000,000	抄録送付費		880,000
3 学生	4,000	50	名	200,000	学術大会管理システム		11,057,500
オンデマンド参加登録					（参加登録・演題登録・査読・WEB抄録・アプリ・オンデマンドシステム等）		
1 会員	13,000	630	名	8,190,000	その他の製作費		5,257,500
2 非会員	14,000	250	名	3,500,000	III 招待者関係費	1 式	9,000,000
3 学生	5,000	20	名	100,000	海外演者関係費		6,000,000
懇親会参加登録					国内演者関係費		3,000,000
1 事前登録	5,000	300	名	1,500,000	IV 会場費・会議費	1 式	52,220,000
2 当日登録	5,000	50	名	250,000	会場費（付帯設備費含む）		48,000,000
プレロングレスセミナー参加登録					懇親会関係費		1,800,000
1 事前登録	4,000	500	名	2,000,000	会場ケータリング関係費		2,420,000
2 当日登録	5,000	100	名	500,000	V 映像機材関係費	1 式	18,556,700
抄録集販売					会場機材費		9,767,700
1 抄録集	3,000	1000	冊	3,000,000	PC受付・中継機材費		1,518,000
II セミナー共催費		23	社	33,792,000	人件費・搬入出・運搬費		7,271,000
1 共催セミナー（400名定員）	1,760,000	9	社	15,840,000	VI 施工関係費	1 式	6,589,550
2 共催セミナー（300名定員）	1,584,000	6	社	9,504,000	V 運営要員人件費	1 式	6,054,400
3 共催セミナー（200名定員）	1,056,000	8	社	8,448,000	VIII その他手配料	1 式	660,000
III 広告費				7,821,000	IX 業務管理費	1 式	16,340,300
プログラム抄録集広告（表4）	275,000	1	社	275,000	X 学会助成金（返戻）	1 式	1,000,000
プログラム抄録集広告（表3）	220,000	1	社	220,000	XI 諸雑費	1 式	549,350
プログラム抄録集広告（表2）	165,000	1	社	165,000	支出合計		¥163,403,000
プログラム抄録集広告（後付）	110,000	15	社	1,650,000			
ポケットプログラム広告（表4）	253,000	1	社	253,000			
ポケットプログラム広告（表3）	198,000	1	社	198,000			
ポケットプログラム広告（表2）	165,000	1	社	165,000			
ポケットプログラム広告（後付）	88,000	15	社	1,320,000			
バナー広告	165,000	5	社	825,000			
動画広告 タイプA	220,000	5	社	1,100,000			
動画広告 タイプB	330,000	5	社	1,650,000			
IV 出展費				26,900,000			
1 展示（スペース貸し）	440,000	10	コマ	4,400,000			
2 展示（小間貸し）	220,000	100	コマ	22,000,000			
3 書籍展示	500,000	1	式	500,000			
V 寄付・その他				2,500,000			
1 企業寄付金/福岡市助成金			1 式	1,500,000			
2 学会助成金			1 式	1,000,000			
収入合計				163,403,000			
							予備費
							¥0

## 共催セミナー募集要項

1. 開催日 2024年8月30日(金)～31日(土)
2. 開催形式 現地開催(今後の状況に応じ変更となる可能性がございます)
3. セッション名称 共催セミナー(ランチョンセミナー)
  - 1) 学術大会及び各企業の共催とします。
  - 2) 掲載表記(チラシ、看板、プログラム集)は以下の通りとします。  
共催：第30回日本摂食嚥下リハビリテーション学会学術大会 ○○○○株式会社
  - 3) 複数社にてご共催の場合の掲載表記は以下の通りとします。  
共催：第30回日本摂食嚥下リハビリテーション学会学術大会  
○○○○株式会社 / □□□□株式会社

### 4. 共催費用

共催関係費用について：

<共催費用に含まれるもの> (予定)	<共催費用に含まれないもの> 下記経費は別途ご負担をお願いいたします。
①講演会場費／付帯設備費 ②音響関係費／照明関係費 ③会場機材費 (本会で使用している設置済み機材) ④PC発表用機材 (プロジェクター、スクリーン、計時回線、 卓上ライト、PC、レーザーポインター、 その他線材等各種備品) ⑤マイク(座長席／演者席／質疑用) ⑥映像オペレーター ⑦プログラム・抄録掲載費 ⑧控室使用(時間設定あり)	①座長、講師にかかる費用 (交通費、謝金、宿泊費、弁当代) ②参加者用弁当 ※1 ③運営人件費(映像オペレーター以外) ※弁当配布スタッフ等、有料で承ることも 可能です。 ④看板・サイン・氏名掲示 ⑤設営・撤去費等 ⑥記録(録音、VTRに関わる費用) ※2 ⑦印刷物制作費等 ⑧追加機材 ※3

- ※1 ランチョンセミナーの弁当は@1,760円(お茶付)を予定しております。  
飲食数量の調整につきましては、貴社の共催セミナーの実施会場・日時確定のご案内の際に、併せて事務局よりご案内させていただく予定です。
- ※2 学術大会終了後に実施されるオンデマンド配信において、当日の講演を収録したものを配信することがオプションとして可能です。
- ※3 セミナー会場内に設置されている機材以外の追加機材手配に関わる費用については、別途ご負担いただきます。(例：同時通訳機材、控室の試写用機材など)

※会場名、セミナー番号等は変更の可能性もございます。

※スポンサードセミナーをSS、ランチョンセミナーをLSと略させていただきます。

### 30日(金)

時間帯	セミナー種別	会場	収容人数	共催費(税込)
11:50~12:50	LS1	2F 201+202	400名	1,760,000円
	LS2	4F 409+410	200名	1,056,000円
	LS3	4F 411+412	200名	1,056,000円
	LS4	4F 413+414	200名	1,056,000円
	LS5	5F 501	400名	1,760,000円
	LS6	5F 502+503	200名	1,056,600円
	LS7	2F パレスルーム	400名	1,760,000円
	LS8	2F 会議室1	300名	1,584,000円
	LS9	2F 会議室2	300名	1,584,000円
9:00~10:00	SS1	2F パレスルーム	400名	1,760,000円
10:15~11:15	SS2	2F パレスルーム	400名	1,760,000円
9:45~10:45	SS3	2F 会議室1	300名	1,584,000円

### 31日(土)

12:00~13:00	LS10	2F 201+202	400名	1,760,000円
	LS11	4F 409+410	200名	1,056,000円
	LS12	4F 411+412	200名	1,056,000円
	LS13	4F 413+414	200名	1,056,000円
	LS14	5F 501	400名	1,760,000円
	LS15	5F 502+503	200名	1,056,600円
	LS16	2F パレスルーム	400名	1,760,000円
	LS17	2F 会議室1	300名	1,584,000円
	LS18	2F 会議室2	300名	1,584,000円
8:30~9:30	SS4	2F パレスルーム	400名	1,760,000円
9:35~10:35	SS5	2F 会議室1	300名	1,584,000円

※共催費の取り扱いに関して

自然災害、火災、疫病、戦争、テロ、輸送機関の運行障害、停電、ネットワーク設備の損壊、行政機関の要請・指示・命令・規制など主催者の責めによらない事由により、主催者が催事開催を制限・停止することとした場合、催事に関する申込料金の一部又は全部を返金しない場合があります。

## 5. プログラム編成

テーマ、座長・演者の選定については、最終的に貴社と実行委員会との合意の上で決定いたしますので、決定前の座長・演者を日時含めて確定されませんようお願い申し上げます。

## 6. 演者・座長について :

プログラム確定後、演者・座長の方には御社よりご依頼の上、正式な承諾書を入手していただき運営事務局宛お知らせください。

## 7. 日程・会場決定について :

募集にあたっては、ご希望の日程、会場が重なる場合がございますので、必ず第2希望、第3希望をご記入ください。会場の決定についてはご希望をもとに協議させていただきますが、最終決定は実行委員会に一任とさせていただきます（受付締切後にプログラム調整の上、実行委員会にて日程を決定いたします）。

※ご希望に添えない場合もあります。予めご了承のほどお願い申し上げます。

## 8. 情報開示について :

本学会は日本製薬工業協会が示す「企業活動と医療機関等の関係の透明性ガイドライン」に基づき「加盟企業と医療機関及び医療関係者との関係の透明性に関する指針」に従い、学会等の会合開催にかかる費用を「学会名」「共催セミナー名」の通りに、加盟企業の上に公開することに同意します。

## 9. 案内状・チラシ :

総合受付付近にテイクフリーコーナーを設置しますので、配布を希望される場合は運営事務局より事前送付要項をお送りしますので、期日にそってご手配ください。尚、サイズはA4とし部数、色数は任意とします。印刷前に1度、主催者側にて確認いたしますので、運営事務局にPDFデータをメール添付でお送りください。

## 10. 運営に関する要項の送付 :

2024年6月下旬に運営に関する手配要項を運営事務局よりご担当者様宛にお送りします。表記された期日までにご返送いただき、その後お見積りをお送りします。

## 11. 募集期限 : **2024年2月29日(木)**

## 12. その他

- 1) 申込書のご提出以後は、不可抗力と判断できる事項以外にお取り消しはできませんので予めご了承ください。
- 2) セミナー数に限りがありますので、ご希望に添えない場合がございます。
- 3) テーマおよび演題等プログラムの内容について、調整をお願いすることもございます。
- 4) 学術大会参加者のランチョンセミナー参加については、事前登録制といたします。



# タイムテーブル(予定)

8月30日(金)

	第1会場	第2会場	第3会場	第4会場	第5会場	第6会場	第7会場	第8会場	第9会場	第10会場	ポスター会場	企業展示会場
	福岡国際会議場					サンパレスホテル		マリンメッセB館				
	3F ノボホール+203+204	2F 201+202	4F 409+410	4F 411+412	4F 413+414	5F 501	5F 502+503	2F バレスルーム	2F 会議室1	2F 会議室2	1F 展示場	1F 展示場
8:30	開会式											
9:00	会長講演	パネル ディスカッション	一般口演	一般口演	一般口演	海外招待講演	English Session	スポンサード セミナー 1	一般口演	ステップアップ セミナー	ポスター貼付	
9:30	教育講演											
10:00		シンポジウム	一般口演	一般口演	一般口演	海外招待講演	English Session	スポンサード セミナー 2	スポンサード セミナー 3	シンポジウム	ポスター発表	
10:30												
11:00	特別講演		一般口演	一般口演	一般口演		English Session		一般口演			
11:30												
12:00	会員報告会											
12:30		ランチョン セミナー 1	ランチョン セミナー 2	ランチョン セミナー 3	ランチョン セミナー 4	ランチョン セミナー 5	ランチョン セミナー 6	ランチョン セミナー 7	ランチョン セミナー 8	ランチョン セミナー 9		企業展示会
13:00												
13:30												
14:00	教育講演	パネル ディスカッション	一般口演	一般口演	一般口演	海外招待講演	English Session	シンポジウム	パネル ディスカッション	一般口演	ポスター発表	
14:30												
15:00	教育講演		一般口演	一般口演	一般口演	学会助成 研究成果 報告講演	English Session			一般口演		
15:30		シンポジウム	一般口演	一般口演	一般口演	パネル ディスカッション	English Session		パネル ディスカッション	一般口演		
16:00	教育講演											
16:30			一般口演	一般口演	一般口演							
17:00												
17:30			交流集会	交流集会	交流集会		交流集会		査読セミナー			
18:00												

8月31日(土)

	第1会場	第2会場	第3会場	第4会場	第5会場	第6会場	第7会場	第8会場	第9会場	第10会場	ポスター会場	企業展示会場
	福岡国際会議場					サンパレスホテル		マリンメッセB館				
	3F ノボホール+203+204	2F 201+202	4F 409+410	4F 411+412	4F 413+414	5F 501	5F 502+503	2F バレスルーム	2F 会議室1	2F 会議室2	1F 展示場	1F 展示場
8:30												
9:00	教育講演	シンポジウム	一般口演	一般口演	一般口演	海外招待講演	English Session	スポンサード セミナー 4	一般口演	パネル ディスカッション	ポスター発表	
9:30												
10:00	教育講演		一般口演	一般口演	一般口演	海外招待講演	English Session	シンポジウム	スポンサード セミナー 5	一般口演		
10:30		パネル ディスカッション	一般口演	一般口演	一般口演							
11:00	特別講演			一般口演	一般口演	一般口演	海外招待講演	English Session		一般口演		
11:30												
12:00												企業展示会
12:30		ランチョン セミナー 10	ランチョン セミナー 11	ランチョン セミナー 12	ランチョン セミナー 13	ランチョン セミナー 14	ランチョン セミナー 15	ランチョン セミナー 16	ランチョン セミナー 17	ランチョン セミナー 18		
13:00												
13:30	30周年 特別企画	市民公開講座	一般口演	一般口演	一般口演	一般口演	一般口演	教育講演	一般口演	ステップアップ セミナー	ポスター発表	
14:00												
14:30												
15:00	閉会式										ポスター撤去	
15:30												

## プログラム抄録集広告掲載 募集要項

### 1. 概要：

- 1) 発行予定部数：3,000部
- 2) 媒体制作費：7,500,000円（税込）
- 3) 広告料総額：2,310,000円（税込）
- 4) 発行予定日：2024年8月
- 5) 配布先：学術大会参加登録者
- 6) 体裁：A4版縦
- 7) 依頼社数：18社
- 8) 申込締切日：2024年5月10日(金)
- 9) 主催者にて、広告内容が本学術大会の趣旨に合わない判断した場合、その申込みをお断りする場合があります。
- 10) 情報開示について：

本学会は日本製薬工業協会が示す「企業活動と医療機関等の関係の透明性ガイドライン」に基づき「加盟企業と医療機関及び医療関係者との関係の透明性に関する指針」に従い、学会等の会合開催にかかる費用を「学会名」「プログラム抄録集広告」の通りに、加盟企業のウェブサイト上に公開することに同意します。

2. 広告掲載料：ページ割付は準備委員会に一任願います。

掲載面	スペース	募集数	掲載料(税込)	
A	表4 裏表紙(カラー)	1頁	1口	275,000円
B	表2 表紙内側(カラー)	1頁	1口	220,000円
C	表3 裏表紙内側(カラー)	1頁	1口	165,000円
D	後付(モノクロ)	1頁	15口	110,000円

### ※広告費の取り扱いに関して

自然災害、火災、疫病、戦争、テロ、輸送機関の運行障害、停電、ネットワーク設備の損壊、行政機関の要請・指示・命令・規制など主催者の責めによらない事由により、主催者が催事開催を制限・停止することとした場合、催事に関する申込料金の一部又は全部を返金しない場合があります。

### 3. 広告版下について：

- 1) 紙面サイズ A4(幅210mm×縦297mm)以内  
※断ち切り広告(余白なし)の場合は塗り足し3mmずつ必要です。
- 2) 入稿について(入稿締切 2024年7月1日)  
広告版下は、データのみ入稿としております。お申込み完了後、広告版下データを運営事務局宛にメールにてお送りください(使用后、広告版下データは返却いたしません)。

《データ入稿の際の諸注意》

- Adobe Illustrator（文字のアウトライン化済）またはオフセット印刷用の PDF（PDF/X-1a または PDF/X-4 で解像度が 350dpi 以上推奨）データにてお願いいたします。
- RGB や特色は、必ず CMYK やグレースケールに変換してください。
- Illustrator で入稿の際は必ず画像は埋め込んで、出力見本（PDF、JPG、PSD）も一緒にお送りください。
- 編集を要しないデータで入稿してください。編集を要する原稿でお預かりする場合は、指示内容により実費相当額をご請求させていただく場合がございますので予めご了承ください。

## ポケットプログラム集広告掲載 募集要項

### 1. 概要：

- 1) 発行予定部数：8,000部 学術大会当日配布
- 2) 媒体制作費：6,000,000円（税込）
- 3) 広告料総額：1,936,000円（税込）
- 4) 発行予定日：2024年8月
- 5) 配布先：学術大会参加登録者
- 6) 体裁：A5版縦
- 7) 依頼社数：18社
- 8) 申込締切日：**2024年5月10日(金)**
- 9) 主催者にて、広告内容が本学術大会の趣旨に合わない判断した場合、その申込みをお断りする場合があります。
- 10) 情報開示について：

本学会は日本製薬工業協会が示す「企業活動と医療機関等の関係の透明性ガイドライン」に基づき「加盟企業と医療機関及び医療関係者との関係の透明性に関する指針」に従い、学会等の会合開催にかかる費用を「学会名」「プログラム抄録集広告」の通りに、加盟企業のウェブサイト上に公開することに同意します。

2. 広告掲載料：ページ割付は準備委員会に一任願います。

掲載面	スペース		募集数	掲載料(税込)
a	表4 裏表紙(カラー)	1頁	1口	253,000円
b	表2 表紙内側(カラー)	1頁	1口	198,000円
c	表3 裏表紙内側(カラー)	1頁	1口	165,000円
d	後付(モノクロ)	1頁	15口	88,000円

### ※広告費の取り扱いに関して

自然災害、火災、疫病、戦争、テロ、輸送機関の運行障害、停電、ネットワーク設備の損壊、行政機関の要請・指示・命令・規制など主催者の責めによらない事由により、主催者が催事開催を制限・停止することとした場合、催事に関する申込料金の一部又は全部を返金しない場合があります。

### 3. 広告版下について：

- 1) 紙面サイズ A5(幅148mm×縦210mm)以内  
※断ち切り広告(余白なし)の場合は塗り足し3mmずつ必要です。
- 2) 入稿について(入稿締切 2024年7月1日)  
広告版下は、データのみ入稿としております。お申込み完了後、広告版下データを運営事務局宛にメールにてお送りください(使用后、広告版下データは返却いたしません)。

《データ入稿の際の諸注意》

- Adobe Illustrator（文字のアウトライン化済）またはオフセット印刷用の PDF（PDF/X-1a または PDF/X-4 で解像度が 350dpi 以上推奨）データにてお願いいたします。
- RGB や特色は、必ず CMYK やグレースケールに変換してください。
- Illustrator で入稿の際は必ず画像は埋め込んで、出力見本（PDF、JPG、PSD）も一緒にお送りください。
- 編集を要しないデータで入稿してください。編集を要する原稿でお預かりする場合は、指示内容により実費相当額をご請求させていただく場合がございますので予めご了承ください。

## ホームページ バナー広告掲載 募集要項

### 1. 概要：

- 1) 募集媒体：第30回日本摂食嚥下リハビリテーション学会学術大会 HP バナー広告
- 2) 掲載面：トップページ下のコンテンツボタンの下
- 3) 掲載要項：
  - (1) URL： <https://jsdr.jp/30/>
  - (2) ジャンル：医学系サイト
  - (3) コンテンツ：開催案内、プログラム、演題募集、参加登録、会場案内等
  - (4) 広告方式：貴社提供のバナーから貴社ホームページへのリンクを設定
- 4) 掲載期間：～2024年10月末（予定）
- 5) 申込締切：**2024年7月31日(水)**
- 6) 募集予定数：5社程度

### 2. 広告料金：165,000円(税込)

#### ※広告費の取り扱いに関して

自然災害、火災、疫病、戦争、テロ、輸送機関の運行障害、停電、ネットワーク設備の損壊、行政機関の要請・指示・命令・規制など主催者の責めによらない事由により、主催者が催事開催を制限・停止することとした場合、催事に関する申込料金の一部又は全部を返金しない場合があります。

### 3. 広告企画：

- (1) サイズ：横 200×縦 60 ピクセルでご用意ください。
- (2) 画像形式：JPEG・PNG・GIF 等でご用意ください。

※お申込みいただいた方は運営事務局までデータとリンク先URLをメールにてお送りください。

## 動画広告 募集要項

### 1. 概要：

- 1) 募集媒体：動画広告(講演会場、オンデマンド配信時に放映)
- 2) 配信形式：
  - (1) タイプA：各セッションの合間に 20 秒から 60 秒以内の広告動画(会場放映のみ)
  - (2) タイプB：タイプAに加え、オンデマンド配信時に放映する広告動画
- 3) 申込締切：2024年7月31日(水)
- 4) 募集予定数：各 10 社程度

### 2. 広告料金：

形式	配信場所	現地放映 保証回数	金額(税込)	備考
タイプA	現地会場	4回以上	220,000円	2回以上/1日×2日
タイプB	会場+オンデマンド	2回以上	330,000円	1回以上/1日×2日 +オンデマンド

#### ※広告費の取り扱いに関して

自然災害、火災、疫病、戦争、テロ、輸送機関の運行障害、停電、ネットワーク設備の損壊、行政機関の要請・指示・命令・規制など主催者の責めによらない事由により、主催者が催事開催を制限・停止することとした場合、催事に関する申込料金の一部又は全部を返金しない場合があります。

### 3. 動画制作：

各社様にてご作成をお願いいたします。

mp4形式にて運営事務局宛てにお送りください。

※お申込みいただいた方は運営事務局までデータを8月5日(月)までにメールにてお送りください。

## 企業展示および書籍展示会 募集要項

### 1. 概要：

- 1) 日程：2024年8月30日(金)～31日(土)
- 2) 会場：マリンメッセ福岡B館  
※同エリアにポスター会場、休憩所、展示ブース等をレイアウトする予定です。
- 3) 申込締切：**2024年5月31日(金)**
- 4) 出展内容：第30回日本摂食嚥下リハビリテーション学会学術大会準備委員会が許可した出展物。

※出展内容によっては出展お申込をお受けできない場合もございますのでご了承ください。

※未承認医療用具を出展する場合は、厚生労働省に必要書類を提出してください。その際に添付する主催者からの出展要請書は、開催1ヶ月前までに必要事項を予めご記入の上、運営事務局宛にご提出いただければ、内容確認の後、主催者印を押印し、ご返送いたします。

### 2. 募集小間数：

- 1) スペース渡し：10区画
- 2) 基礎小間：100小間
- 3) 書籍：3社

※多数のご応募があった場合には、主催者一任とさせていただきます。また、各社の小間割につきましても準備委員会に一任願います。

※出展社は、小間割りに対する申し立てはできませんのでご了承ください。

### 3. 出展料：

- 1) スペース(特別装飾仕様)渡し(W2,000mm×D2,000mm)の場合・・・220,000円(税込)／1区画  
ただし、4区画以上の区画を申込され、申込企業様にてブース設営をする社に限ります。
- 2) 基礎小間料金を含む場合・・・220,000円(税込)／1小間  
基礎小間仕様と基礎小間に含まれる項目に関しては、下記をご参照ください。
- 3) 書籍展示の場合・・・売上額の10%
  - (1) 学術大会終了時に「売上傳票(日別集計表)」のコピーをご提出いただきます(手書き不可)。
  - (2) ご提出いただきました「売上傳票」を基に「請求書」を発行・送付致します。
  - (3) 「請求書」内容をご確認のうえ、1か月以内に指定の口座へお振込みください。なお、振込手数料は書店負担とさせていただきます。
  - (4) 出展仕様は「テーブル」です。
  - (5) 出展場所・テーブルサイズ・本数については、主催者で決定しご連絡します。



4. 出展企業章：

学術大会期間中に展示会場にご入場いただける出展企業章は以下のように配布いたします。該当枚数以上が必要な企業様におかれましては、学術大会参加登録(事前登録または当日登録)が必要ですので、ご理解とご協力のほど、お願い申し上げます。

- 1)スペース渡し：1区画につき4枚、
- 2)基礎小間：1小間につき2枚、
- 3)書籍：1社につき2枚

5. 展示小間図(予定)：

1) スペース小間企画

- (1)1区画スペース：2,000mm×2,000mm
- (2)高さ制限：ブースの大きさにより異なります。

例)2,000mm×2,000mmの場合、2.4m以下

※多数小間での出展の場合、申込締切後に調整させていただく場合がございますので、予めご理解願います。

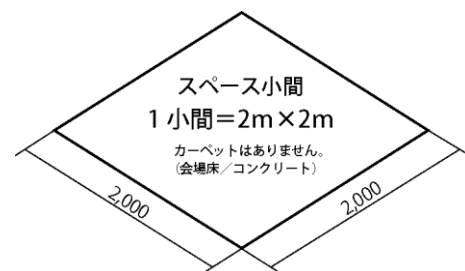

2) 基礎小間

準備委員会で準備する展示基礎小間は次の通りです。

基礎小間附属備品	
バックパネル W1,800mm×H2,100mm	1式
社名板 W900mm×H200mm	1枚
※指定書体・ロゴの希望が有る場合は別途御見積もり	
展示台 W1,800mm×D900mm×H700mm	1基
※終了時における商品カバーは各社にてご用意ください。	
白布	1枚
照明/蛍光灯 FL40W	1灯

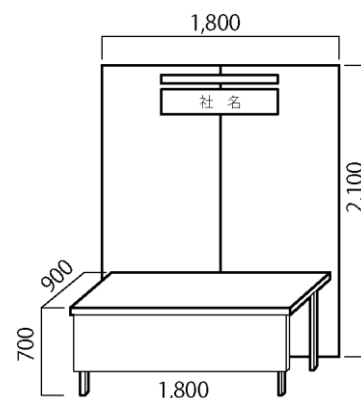

3) 書籍展示

展示机 W1,800mm×D450mm	1台
※クロス、商品カバーは各社にてご用意ください。	
※社名板は各社にてご用意ください。	

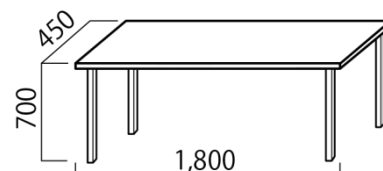

※上記2)、3)に記載されております内容以外の装飾、電気配線など一切は出展者各位でご負担いただきます。備品および電気器具を使用される場合はお申し出ください。

## 6. 電力について :

コンセント 100v 単相、200v 単相、三相の使用等をご希望の場合の費用は出展者の負担となります。

※電気使用料金はすべて主催者の負担となります。

※電源の使用につきましては後日「展示要綱」にてお申込みいただきます。

## 7. 食品出展企業の皆様へ :

出展物、出展の方法によっては、保健所への届け出が必要な場合がございますのでご注意ください。

なお、調理室に関しては、展示会場のマリンメッセ B で調整しており、オプションにてご利用いただける予定です。

1) 届出が必要なケース・・・現場にて加工していると見なされる場合(例:1つの食品を取り分けて試食するなど)

2) 届出が不要なケース・・・密封された食品(例:パックに入ったゼリーなど)、「サンプル配布のみ」、あるいは「展示のみ」で試食を行わない場合。

※申込書の出展内容に欄に必ず入力をお願いいたします。内容を確認いたしまして、届出が必要な場合にはご連絡いたします。なお、保健所への届出は各社にて行っていただきますので、ご了承くださいませよう、お願い申し上げます。

※試食を行う場合は、申込フォームの特記事項欄に次の内容をご記入願います。

- ・取扱品目 (例:ケーキ・キャンディなど)
- ・調理方法 (例:包装品配布・レンジで温めるなど)
- ・取扱数量 (例:50個/日)

## 8. 搬入・搬出について :

1) 展示日程:

搬入設営 8月29日(木) 13:00~18:00 (予定) ※スペース小間は11時より

展 示 8月30日(金) 9:00~17:30 (予定)

展 示 8月31日(土) 9:00~15:00 (予定)

撤 去 8月31日(土) 15:00~17:00 (予定) (※最終日撤去は19:00までに完了)

※上記日程が急遽変更になる場合がございますのでご了承ください。この変更に伴う出展申込の取消しはできません。また、これに生じた損害は補償できません。

※『展示実施要項』(2024年7月上旬頃発送予定)にてご案内いたします。なお、企業展示に関する説明会の開催は予定しておりません。

## 9. その他のご連絡 :

1) 出展いただきました各企業にはプログラム抄録集を1小間につき1部寄贈いたします。

2) 小間の配置につきましては、出展申込締切後、申込日、小間数、出展内容を考慮の上、2024年

7月上旬までにはご通知いたします。小間配置の決定については、準備委員会にご一任いただきますよう、お願い申し上げます。

3) 出展物の管理については、出展社が行うものとし、展示期間中の出展物の盗難・紛失・災害等の損害に対して、補償等の責任について、主催者(準備委員会、運営事務局)は一切負いませんのでご了承ください。

4) キャンセル

出展者のご都合による出展申込の取消しは原則としてできません。やむをえず出店を取消しされる場合、お支払済みの出展料は返金できませんので、ご了承ください。

※小間配置が確定した後のキャンセルにつきましては、出展料お支払前であっても、それまでに発生した事務手数料を申し受ける場合がございますので、ご注意ください。

5) 変更・中止

主催者は不可抗力、またはやむを得ない事由により本企業展示の開催期間及び開催時間の変更、または開催の中止等を行う場合もあります。中止の場合、出展料は返金いたしますが、出展者側にてそれまで要した費用は各社の負担となります。

**【展示会についての問合せ先】**

株式会社コンベンションサポート九州 福岡オフィス 担当：松下裕貴(マツシタ ユウキ)

〒810-0001 福岡県福岡市中央区天神2丁目3番10号 天神パインクレスト719号

TEL:050-5538-1125 FAX:050-3101-6772

E-mail: [jsdr30tenji@csk-gs.com](mailto:jsdr30tenji@csk-gs.com)

## 寄付金 募集要項

学術大会の開催に際しては、参加者からの登録料で全てを賄うべきところではありますが、必ずしも十分に支出経費をカバーできないことが予想されます。大変心苦しいお願いではございますが、上述の趣意をおくみとりいただき、何卒ご支援の程お願い申し上げる次第です。ご協力を賜りますよう、何卒よろしくお願い申し上げます。

1. 寄付金の目的：第30回日本摂食嚥下リハビリテーション学会学術大会の開催資金
2. 寄付金の使途：第30回日本摂食嚥下リハビリテーション学会学術大会の準備および運営費用の一部として
3. 募集期限：2024年7月31日（水）
4. 寄付金：30,000円／1口 1口以上
5. 寄付金目標金額：1,000,000円
6. 税法上の取り扱い・情報公開について：  
税法上の免税処置はございません。また、拠出いただきました寄付金について、各社が公表することについて了承いたします。
7. 特典：1口以上のご寄付をいただきました各企業・団体には学術大会参加章を1口につき1枚、寄贈いたします